

1

2

3

4

A

A

B

B

C

C

D

D

E

E

F

F

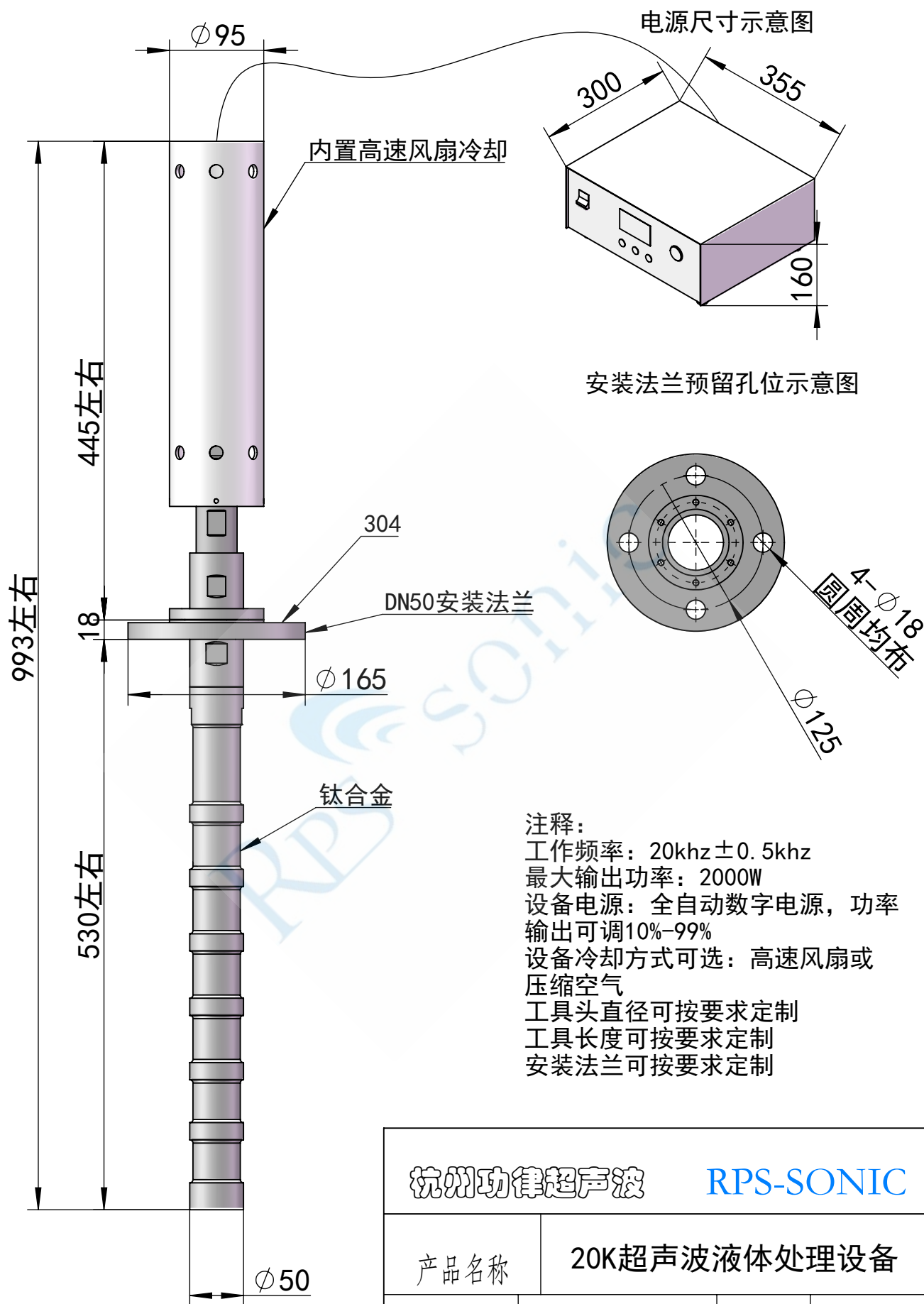

杭州功律超声波

RPS-SONIC

产品名称

20K超声波液体处理设备

材质

时间

设计

H

单位

MM

1

2

3

4